



**Modelos:**

**S85B**

Código de manual: ¿??? - 00

26 de Mayo de 2017

# MANUAL DE INSTRUCCIONES



<b>COMPONENTES DE LA MAQUINA .....</b>	<b>3</b>
<b>PRECAUCIONES DE SEGURIDAD .....</b>	<b>4</b>
<b>PREPARACION DE LA MAQUINA .....</b>	<b>5</b>
ENSAMBLE DEL SECADOR .....	<b>¡ERROR! MARCADOR NO DEFINIDO.</b>
ENSAMBLE DE BATERIAS .....	5
ENSAMBLE DE LOS CEPILLOS .....	6
CARGA DEL TANQUE DE SOLUCIÓN .....	<b>¡ERROR! MARCADOR NO DEFINIDO.</b>
OPERACIÓN DE LA MAQUINA .....	6
MIENTAS OPERA LA MAQUINA .....	7
AL FINALIZAR EL TRABAJO .....	7
LIMPIEZA FILTRO TANQUE DE RECUPERACIÓN .....	8
LIMPIEZA SECADOR .....	<b>¡ERROR! MARCADOR NO DEFINIDO.</b>
CARGA DE BATERÍAS .....	<b>¡ERROR! MARCADOR NO DEFINIDO.</b>
INDICADOR NIVEL DE CARGA DE LAS BATERÍAS .....	<b>¡ERROR! MARCADOR NO DEFINIDO.</b>
MANTENIMIENTO DIARIO .....	8
<i>Sustitución de las gomas secador .....</i>	<b>¡Error! Marcador no definido.</b>
<i>Desmontaje cepillos .....</i>	<b>¡Error! Marcador no definido.</b>
<i>Limpieza filtro y tanque solución .....</i>	<b>¡Error! Marcador no definido.</b>
MANTENIMIENTO SEMANAL .....	9
<i>Limpieza del tubo de aspiración .....</i>	9
<i>Limpieza filtro motor aspiración .....</i>	9
MANTENIMIENTO CADA 3 MESES .....	9
MANTENIMIENTO DE LAS BATERÍAS .....	<b>¡ERROR! MARCADOR NO DEFINIDO.</b>
<b>CONTROL DE FUNCIONAMIENTO .....</b>	<b>9</b>
<i>Agua en los cepillos no es suficiente .....</i>	<b>¡Error! Marcador no definido.</b>
<i>La maquina no limpia bien .....</i>	<b>¡Error! Marcador no definido.</b>
<i>El secador no seca perfectamente .....</i>	<b>¡Error! Marcador no definido.</b>
<i>El aspirador no funciona .....</i>	<b>¡Error! Marcador no definido.</b>
<i>La maquina no arranca .....</i>	<b>¡Error! Marcador no definido.</b>
<i>Producción excesiva de espuma .....</i>	<b>¡Error! Marcador no definido.</b>
ELECCIÓN Y EMPLEO DE LOS CEPILLOS .....	<b>¡ERROR! MARCADOR NO DEFINIDO.</b>
NOTAS .....	10
<b>PARTES DE LA MAQUINA .....</b>	<b>11</b>
01 – GRUPO CHASIS .....	12
02 – GRUPO ASPIRACIÓN .....	14
03 – GRUPO TANQUE .....	16

# MANUAL DEL OPERADOR

Esta máquina va a realizar un excelente servicio y los mejores resultados se obtendrán al mínimo costo, sí:

1. La máquina es utilizada con cuidado
2. La máquina está con un mantenimiento regular según las instrucciones de mantenimiento previstos.
3. La máquina debe ser reparada con repuestos originales.

## COMPONENTES DE LA MAQUINA



- |    |                   |    |                            |
|----|-------------------|----|----------------------------|
| 1  | Chasis            | 11 | Tapa tanque NC3            |
| 2  | Rueda giratoria   | 12 | Tanque                     |
| 3  | Rueda fija        | 13 | Tapón                      |
| 4  | Capot             | 14 | Terminal manguera desagote |
| 5  | Tapa              | 15 | Manguera desagote          |
| 6  | Caja cubre motor  | 16 | Boca entrada               |
| 7  | Terminal          | 17 | Zuncho                     |
| 8  | Manguera conexión | 18 | Gancho                     |
| 9  | Codo roscado      | 19 | Canasto                    |
| 10 | Silenciador       | 20 | Cableado                   |

## PRECAUCIONES DE SEGURIDAD

Esta máquina está preparada para realizar las mas variadas tareas de limpieza en interiores, no está preparada para otro uso, utilice únicamente los accesorios adecuados y las recomendadas en este manual.

Todos los operarios deben leer, atender y poner en práctica las siguientes precauciones de seguridad.

Los siguientes símbolos de seguridad serán utilizados en el manual como se indica en la descripción.



**ADVERTENCIA:** Para advertir de daños o usos inseguros que puedan resultar en severos daños personales.

**PRECAUCION:** Para identificar acciones que deben ser realizadas para mejor funcionamiento del equipo.

1. **NO UTILICE NI REALICE MANTENENIMIENTO DE LA MAQUINA.**
  - A menos que esté entrenado y autorizados
  - A menos que haya leído y entendido el manual de operación
  - Si no está capacitado para realizar el mantenimiento
2. **CUANDO UTILICE LA MAQUINA.**
  - No utilice la máquina cuando haya gases o líquidos inflamables en el lugar.
  - No utilice la máquina en rampas inclinadas a menos que se encuentre con otras personas para ayudarlo (o asistirlo).
3. **ANTES DE DEJAR LA MAQUINA O REALIZAR UN MANTENIMIENTO:**
  - Asegúrese que la máquina esté apagada.



**ADVERTENCIA:** Siempre desconecte de la energía eléctrica antes de realizar un mantenimiento. No guarde la máquina en la intemperie, evite que se moje. El uso de repuestos incorrectos puede causar daños.

## PREPARACION DE LA MAQUINA

### CONEXIÓN ELÉCTRICA

El interruptor de su aspiradora debe estar en posición apagado "0" antes de conectar su máquina a la red eléctrica.

En caso de necesitar prolongaciones, asegúrese que el cable esté en perfectas condiciones, sin enmienda y tenga la sección apropiada a la distancia de utilización.



**ATENCIÓN:** No dañe ni enmiende el cable y no trabaje sin el enchufe original. No utilice el cable para mover o trasladar la aspiradora. No desenchufe tirando del cable. Verifique la correcta conexión con el toma corriente de la línea. Asegure la conexión a tierra del equipo, evitando el uso de adaptadores que no cumplan con las normas de seguridad industrial. Si fuera necesario empleado un cable de prolongación por no disponer de un toma corriente próximo, use siempre cables de una sección superior a los 2,5mm<sup>2</sup> según lo establezcan las normas eléctricas. La utilización de conductores de menor sección causa daños en el equipo.

Verifique el sentido de giro del motor como figura la flecha. Ver figura :

### INSTRUCCIONES DE SEGURIDAD

1. Antes de recurrir a la garantía, lea cuidadosamente las instrucciones y recomendaciones de este manual.
2. Evite realizar trabajo que presenten riesgo aparente de accidente.
3. Nunca exponga el equipo a la lluvia o salpicaduras. Guárdelo siempre en un lugar seco.
4. Evite deterioros en el cable y prolongaciones causados por el calor, aceites, cantos vivos, cortantes o superficies abrasivas.
5. No arregle ni dañe el cable eléctrico, sustitúyalo
6. Nunca opere el equipo cerca del fuego abierto.
7. Nunca desconecte tirando del cable o tocando con las manos mojadas.



**ATENCIÓN:** La empresa no se responsabiliza por los daños personales o materiales, ocasionados por el uso indebido del equipo.

## CONSERVACIÓN Y MANTENIMIENTO

1. Mantener siempre limpio el filtro.
2. Asegurarse que los elementos estén en perfectas condiciones.
3. Esto evitará serios daños del equipo y mejorará su rendimiento.



ATENCIÓN: Nunca aspire líquidos inflamables, tales como nafta, solventes, etc.

## OPERACIÓN DE LA MAQUINA

1	Lea las precauciones antes de operar la máquina	
2	Verifique el buen estado del toma corriente donde ha de instalar el equipo, que en toda instalación de media alta tensión debe existir una conexión al neutro de la red, por razones de seguridad.	
3	Deberá verificar el sentido de giro del motor	
4	Desconectar el Terminal del codo	
5	Desenganchar la traba y retirar el tanque recolector	
6	Verificar por el visor, que la polea gire en el sentido que lo indica la flecha (sentido horario). Si gira en sentido contrario desarme el enchufe e interpole dos de sus conductores.	
7	Volver a colocar el tanque y la conexión superior.	
8	Colocar la manguera de aspiración en la boquilla y la máquina estará en condiciones de uso.	

## ASPIRACIÓN DE LÍQUIDOS

Antes de comenzar a aspirar sustancias líquidas, debe retirar el elemento filtrante del tanque recolector y guárdelo en lugar seco. Volver a colocar la tapa sujetándola con los cierres laterales.

Controle frecuentemente la presencia o acumulación de espuma en el tanque de recuperación. Si advierte demasiada espuma, vierta en el tanque de recupero HA-40 solución rompe espuma.

**PRECAUCION:** No permita que entre jabón o agua en el conducto de la aspiración, porque puede dañar la turbina de aspiración. El flotante no actúa con la espuma. Los daños en el equipo de aspiración ocasionados por espuma no están contemplados en la garantía.

Para aspirar sólidos, volver a colocar el elemento filtrante.

## FUNCIÓN DE SOPLADO

Para soplar con esta aspiradora retire el silenciador e inserte en el orificio que quedó al descubierto el accesorio giratorio de la manguera retirando también la conexión y el codo para que el aire que circule sea limpio con el accesorio soplador.



**ADVERTENCIA:** Aproveche el primer flujo de aire para expulsar cualquier residuo remanente en el interior de la manguera de aspiración, de modo de asegurarse que el aire sea limpio.

## MIENTRAS OPERA LA MAQUINA



**ADVERTENCIA:** Mantenga las manos y los pies fuera del alcance de la manguera de aspiración.

1. Controle frecuentemente la acumulación de espuma en el tanque de recuperación. Si advierte demasiada espuma, vierta en el tanque de recupero HA-40 solución rompe espuma.

**PRECAUCION:** No permita que entre jabón o agua en el conducto de la aspiración, porque puede dañar el motor de aspiración. El flotante no actúa con la espuma. Los daños en el motor de aspiración ocasionados por espuma no están contemplados en la garantía.

## AL FINALIZAR EL TRABAJO

Al final del trabajo y antes de realizar cualquier tipo de mantenimiento, realizar las siguientes operaciones:

- 1.
- 2.
- 3.
- 4.



**ATENCION:**

## LIMPIEZA FILTRO TANQUE

- 1
- 2
- 3
- 4

## MANTENIMIENTO DIARIO

### PRIMERO

De la siguiente forma:

- 1
- 2
- 3
- 4
- 5

### SEGUNDO

Se recomienda:

1		
2		
3		
4		
5		

### TERCERO

Estando:

1		
2		
3		
4		



## MANTENIMIENTO SEMANAL

### LIMPIEZA DEL TUBO DE ASPIRACIÓN

En caso de aspiración insuficiente hay que controlar que el tubo de aspiración no esté atascado. Desconectarlo de la maquina y limpiarlo con abundante agua.



ATENCION: No lavar los tubos mientras estén conectados a la máquina.

### LIMPIEZA FILTRO DE ASPIRACIÓN

1	Liberar las trabas laterales	
2	Retirar la tapa superior	
3	Retirar el filtro de tela y limpiarlo con un cepillo u aspirarlo con otra maquina.	
4	Montar nuevamente el filtro e instalar la tapa superior	
5	Por ultimo, ajustar las trabas laterales	

## MANTENIMIENTO CADA 3 MESES

1. .
2. .

## CONTROL DE FUNCIONAMIENTO

### EL MOTOR NO FUNCIONA

1	Verificar que la maquina esté conectada a la red eléctrica, y ésta tenga tensión suficiente.	
2	Verificar el fusible en su red eléctrica	
3	El interruptor no esta encendido	

NOTAS

## PARTES DE LA MAQUINA

Ese catálogo quiere servir cómo guía para pedir las piezas de repuesto y se ha realizado de manera de consentir una rápida identificación de la máquina y por consiguiente una rápida individuación de las piezas que la componen.

### **MODALIDADES DE LOS PEDIDOS**

Para la búsqueda en el almacén y el envío de las piezas de repuesto, se ruega encarecidamente a los Sres. Clientes de seguir las reglas siguientes y de especificar siempre:

- a) el modelo y el número de matrícula de la máquina;
- b) el número de posición y el número de la tabla donde son representadas;
- c) el código de pedido y la denominación;
- d) el número de piezas que se desean;
- e) las señas exactas y la razón social del Comitente, indicando también las señas eventuales para la entrega de la mercancía;
- f) El medio de envío que se desea. (En caso de que ese dato no se haya especificado, la Empresa Constructora se reserva el derecho de utilizar a su elección el medio más adecuado).

01 – GRUPO CHASIS

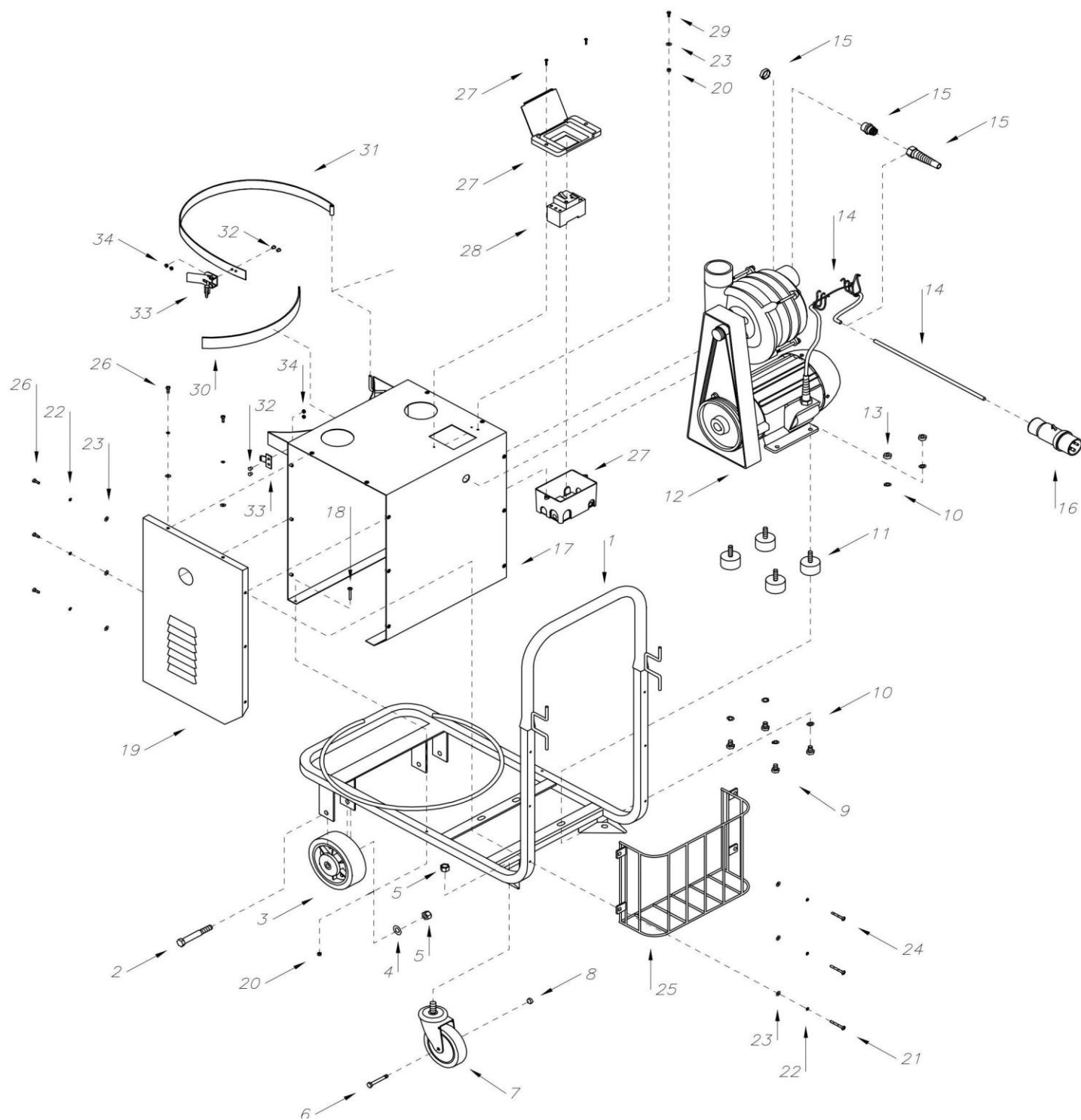

## GRUPO CHASIS

Ref.	Cant.	Código	Descripción
1	1	5027	Chasis
2	2		Bulón 1/2 X 4
3	2	5029	Rueda fija
4	2	TI0620	Arandela plana 1/2 X 24
5	4	TI3620	Tuerca autofrenante 1/2
6	2		Bulón C/ Hexagonal 5/16 X 2
7	2	5028	Rueda giratoria
8	2		Tuerca común zincado 5/16
9	4	TI2888	Tornillo C/ Hexagonal M10 X 15
10	8	TI0508	Arandela gower M10
11	4	5026B	Soporte de goma
12	1	-	02_Grupo Turbina
13	4	TH1965	Tuerca común zincado M10
14	1		Cableado
15	1	1199	Salida cable
16	1	5068	Enchufe trifásico
17	1	5030	Capot
18	2	TI2827	Tornillo C/ Tanque M5 X 35
19	2	5030 (A) y (B)	Tapa
20	3	TI3630	Tuerca M5 autofrenante
21	4	TH3283	Tornillo C/ Tanque M5 X 45
22	16	TI0330	Arandela estrella M5
23	17	TI0677	Arandela plana M5 X 14
24	2	TI3282	Tornillo C/ Tanque M5 x 40
25	1	5063	Canasto
26	10	TI2510	Tornillo C/ Cilíndrica M5 X 15
27	1	5053	Caja guarda motor
28	1	5052	Guarda motor
29	1	TI2600	Tornillo C/ cilíndrica M5 X 12
30	1		Goma Capot
31	1	5055	Zuncho
32	4	2608	Tornillo C/ Tanque 3/16 X 3/18
33	1	5056	Gancho
34	4	TI3600	Tuerca autofrenante 3/16

## 02 – GRUPO ASPIRACIÓN

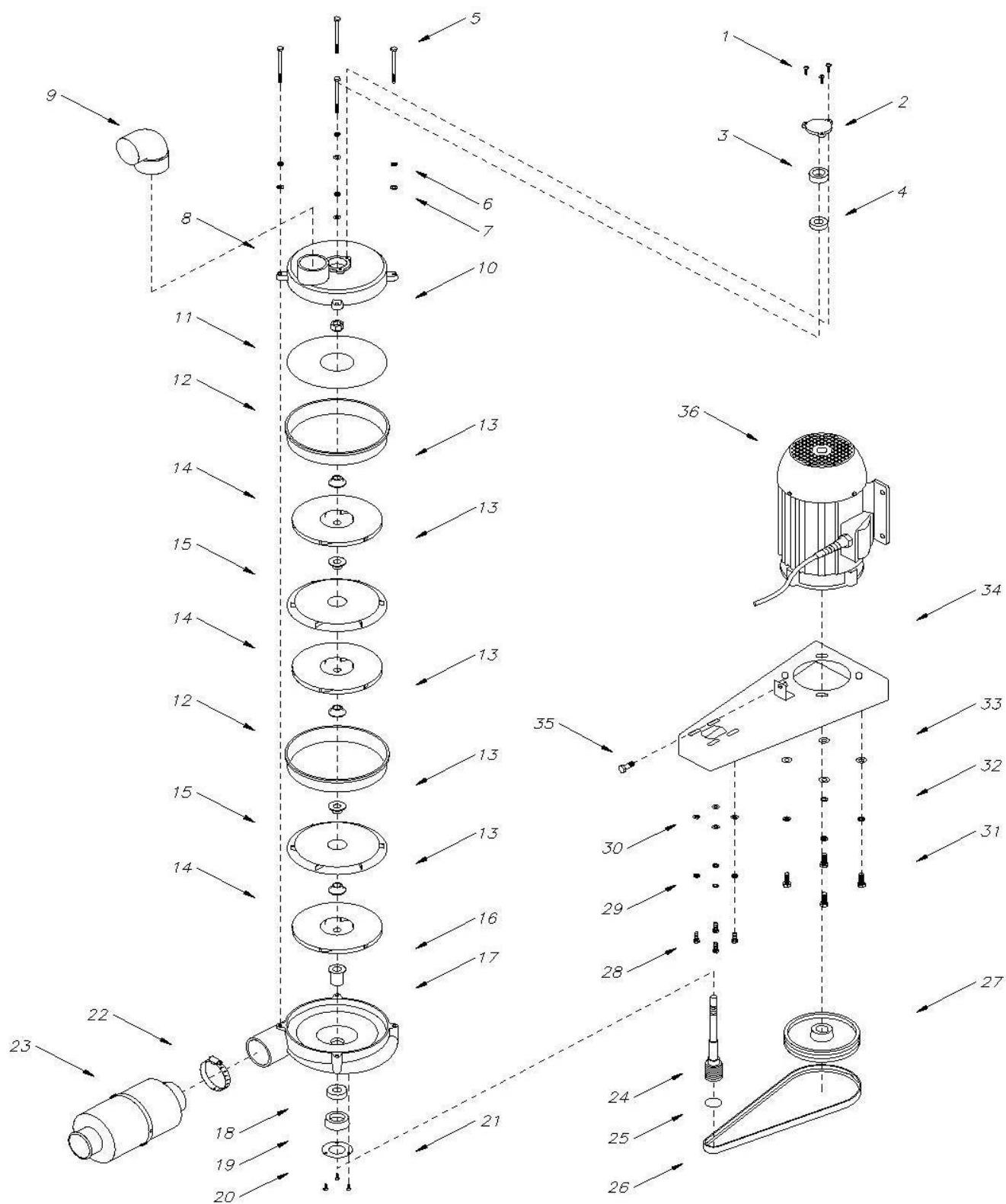

Ref.	Cant.	Código	Descripción
1	3		Tornillo autofijador 3/16 x 5/8
2	1	5001	Tapa rulemán
3	1	5003	Buje de goma NC3 para rulemán 6201
4	1	5002	Rulemán 6201 2RSH
5	4	5020	Espárrago
6	4		
7	4		
8	1	5004	Tapa entrada
9	1		Codo
10	1	5006	Tuerca
11	1	5005	Disco
12	2	5010	Aro
13	5	5007	1/2 carrete
14	3	5008	Turbina giratoria
15	2	5011	Turbina fija
16	1	5013	ESPACIADOR LARGO
17	1	5014	Tapa salida
18	1	5015	53-RU6203A
19	1	5016	Buje de goma NC3 para rulemán 6203
20	1	5017	Tapa rulemán
21	3		Tornillo c/fresada 3/16 x 1/2
22	1		Abrazadera 51-70mm
23	1		
24	1	5018	Eje
25	1		
26	1	5022	Correa poli V NC3 serie II
27	1	5023	Polea
28	4		
29	4		
30	4		
31	4		
32	4		
33	4		
34	1	5025	Soporte
35	1		
36	1	5024B	Motor 3HP 3000RPM BLINDADO C/MONTAJE B34 DIN FC149

### 03 – GRUPO TANQUE

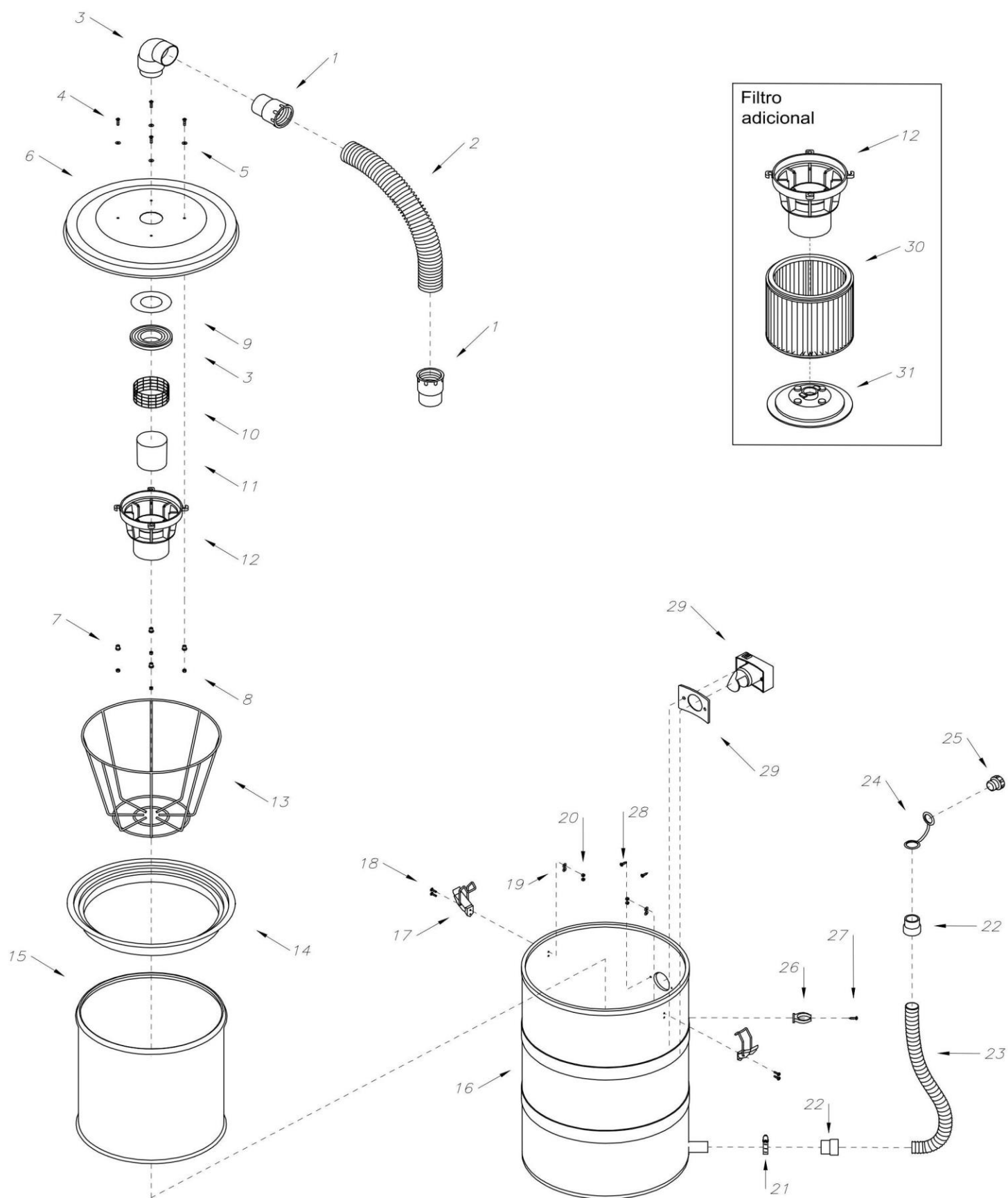



## GRUPO TANQUE

Ref.	Cant.	Código	Descripción
1	2	5065	Terminal
2	1	5047	Manguera conexión equipo
3	1	5057	Codo con rosca 2 pulgadas
4	4	60-2614	Tornillo C/ Cilíndrica M5 X 20
5	4	60-2240	Arandela plana M5 X 12
6	1	5044	Tapa tanque NC3
7	4		Buje de porta flotante
8	4	60-2869	Tuerca autofrenante M5
9	1		Arandela de goma
10	1	4220	Filtro inoxidable 90 X 45
11	1	4750	Flotante
12	1	4760	Canasto flotante
13	1	5041	Canasto
14	1	5039	Aro filtro
15	1	5040	Filtro tela
16	1	4800	Tambor de plástico
17	1	5045	Gancho
18	4	60-2616	Tornillo C/ Tanque M4 X 15
19	4	60-2239	Arandela plana M4 X 12
20	4	60-2866	Tuerca Autofrenante M4
21	1	1-2832	Abrazadera 10 X 5/8
22	2	4861	Terminal manguera desagote
23	1	4860	Manguera desagote
24	1	4867	Soporte tapón
25	1	4864	Tapón desagote
26	1	4863	Soporte manguera
27	1	1-2832	Tornillo Parker 10 X 5/8
28	2		Tornillo Parker N°10 X 7/8
29	1	4280	Boca entrada
30	1	FICASSLH	Filtro cartucho largo EPA
31	1	4790	Soporte filtro cartucho

---

Fabrica y comercializa:

**CATANESE**  
**MAQUINARIA DE LIMPIEZA**

Pasco 1460 Ciudad de Buenos Aires  
C1251AAF – Argentina

+54 (11) 4308-1664 Tel +54 (11) 4941-4042 fax  
[www.catanese.com.ar](http://www.catanese.com.ar) - [ventas@catanese.com.ar](mailto:ventas@catanese.com.ar)

---

Las descripciones contenidas en esta publicación no son vinculantes. Por consiguiente la Empresa se reserva el derecho de modificar eventualmente en cualquier momento las piezas, los detalles y los suministros de piezas de repuesto, de la manera que considera útil para lograr mejoras o por cualquier exigencia de tipo constructivo o comercial. Queda prohibida la reproducción aún parcial de los textos y de los dibujos contenidos en este catalogo.